

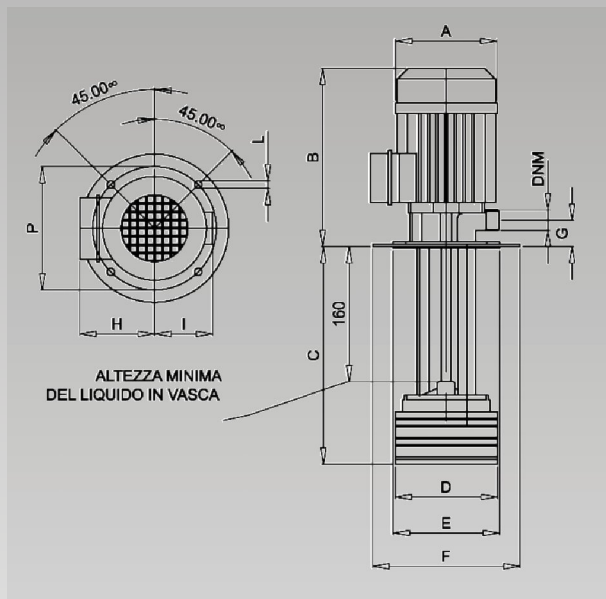

Szerszám gép szivattyúk ZVM 90

Ezeket az elektromos szivattyúkat hűtőfolyadékok és bizonyos vegyszerek szivattyúzására fejlesztették ki olyan szerszám gépekhez vagy más rendszerekhez, amelyekben nagy folyadék szállítás szükséges közepes nyomás mellett. Ezek a szivattyúk oldószert is tartalmazó folyadékokhoz is használhatóak.

Teljesítménydiagram

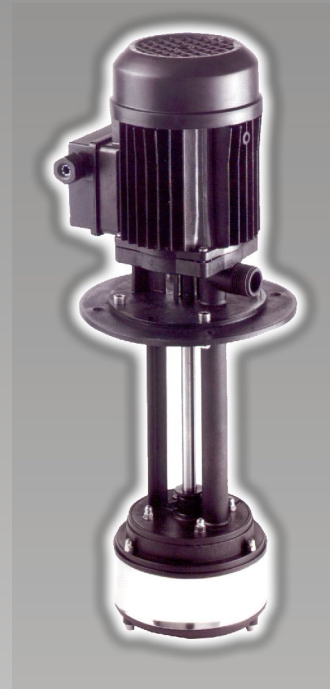
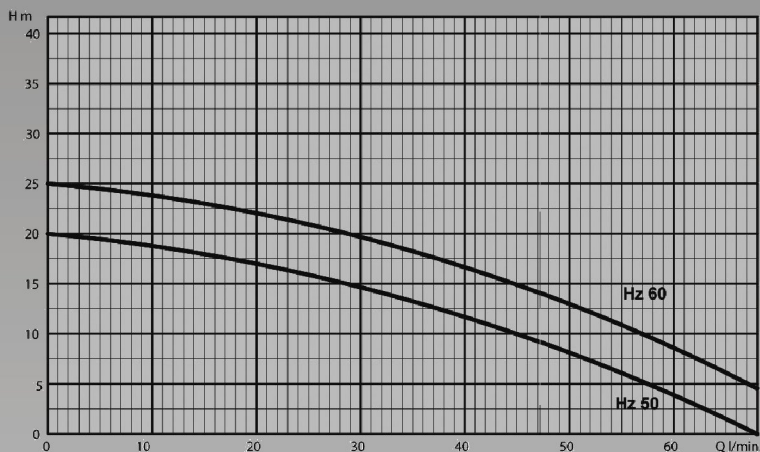

Szerkezeti anyagok	
Tartókonzol	Műanyag - PBT
Járókerék	Műanyag - NORYL
Szivattyúház	Műanyag PBT - Rozsdamentes AISI 304
Motor tengely	Rozsdamentes - AISI 420
Motor ház	Alumínium - MEC 63
Motor	Zárt - ventilátor hűtéssel
Festés	Fekete porfestés
Csavarok	Rozsdamentes

Elektromos adatok	
HP-P2	0,54
kW-P2	0,4
kW-P1	0,5
A-230V-50Hz	2
A-400V-50Hz	1,1
Fordulatszám (f/perc)	2800
Max. Folyadék hőmérséklet (°C)	60

Beépítési méretek

Típus	DNM	A	B	C	D	E	F	G	H	I	L	R
ZVM90	K 3/4"	125	213	270	129	130	180	30	91	71	9	150

Importőr, Kis- és Nagykereskedés, Szerviz

VL SZIVATTYÚJAVÍTÓ

IP. KER. SZOLG.BT.

H-2225 Üllő, Bimbó u. 4. Tel/fax.:06/29-320-150, 29-321-160

www.vlbt.hu
info@vlbt.hu