

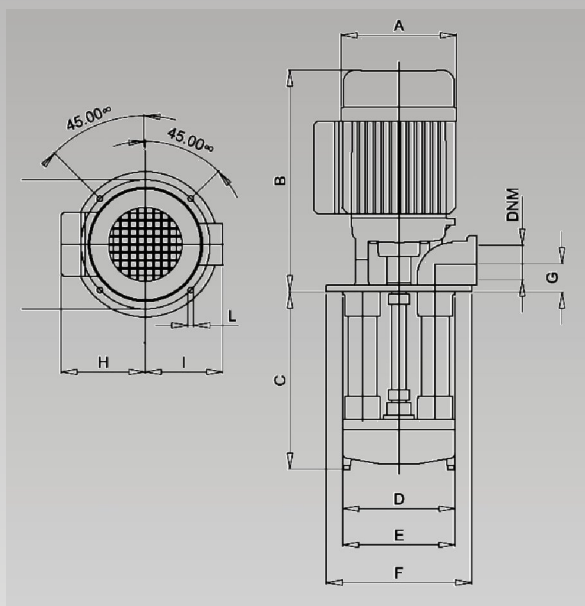

Szerszám gép szivattyúk ZC 100

Ezeket az elektromos szivattyúkat hűtőfolyadékok és kenőanyagok szivattyúzására fejlesztették ki szerszámgépekhez, különösen a műanyag és üveg gyártására és más rendszerekhez ahol nagy folyadék szállítás szükséges alacsony nyomás mellett. Alkalmas részben szintetikus hűtő- és kenőfolyadékokhoz, amelyek olyan adalékanyagokat tartalmaznak amik általában károsítják a normál csúszógyűrűs típusokat. Amennyiben a folyadék kisebb szennyeződések tartalmaz ajánlott szűrő beépítése.

Teljesítménydiagram

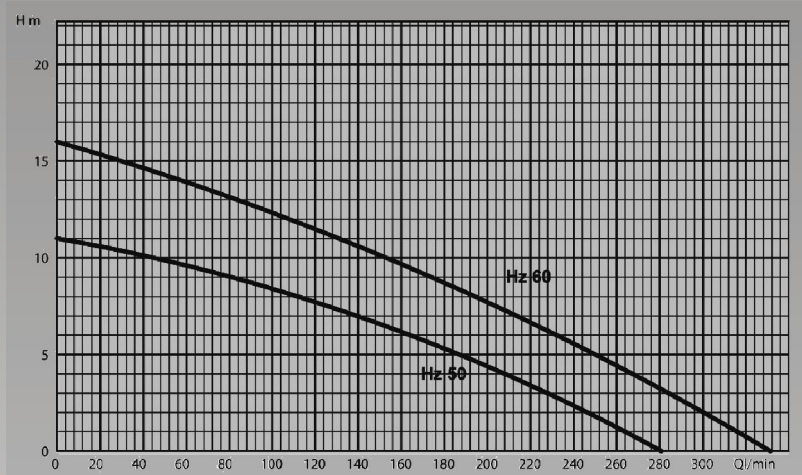

Szerkezeti anyagok	
Tartókonzol	Rozsdamentes - G Al Si 9 Alumínium
Járókerék	Rozsdamentes
Szivattyúház	Alumínium - G Al Si 9
Motor tengely	Rozsdamentes - AISI 420
Motor ház	Alumínium - MEC 71
Motor	Zárt - ventilátor hűtéssel
Festés	Fekete porfestés
Csavarok	Rozsdamentes

Elektromos adatok	
HP-P2	1,2
kW-P2	0,9
kW-P1	1,2
A-230V-50Hz	3,6
A-400V-50Hz	2,1
Fordulatszám (f/perc)	2800
Max. Folyadék hőmérséklet (°C)	60

Beépítési méretek												
Típus	DNM	A	B	C	D	E	F	G	H	I	L	P
ZC100	B 1.1/4"	140	275	200-250-325-440	139	140	180	34	105	98	7	160

Importőr, Kis- és Nagykereskedés, Szerviz



VL SZIVATTYÚJAVÍTÓ

IP. KER. SZOLG.BT.

H-2225 Üllő, Bimbó u. 4. Tel/fax.:06/29-320-150, 29-321-160

www.vlbt.hu info@vlbt.hu